

RUTAS VISUALES RWY 02

ELEVACION AERÓDROMO:
367 FT (112 m)

RESISTENCIA:
6600 Kg en faja de 10 m centrales, resto 5700 Kg.

COMUNICACIONES:
LA PALOMA INFO 127.3

PTO. VARAS TIBA 122.1 MHz, RDO 1.5 NM centrado en ARP de SCPV (41 20 58 S / 72 56 48 W) y bajo 2000 FT altitud.

RWY 1005 x 19 m
Superficie ripio con faja central de 10 m de ancho según se detalla:

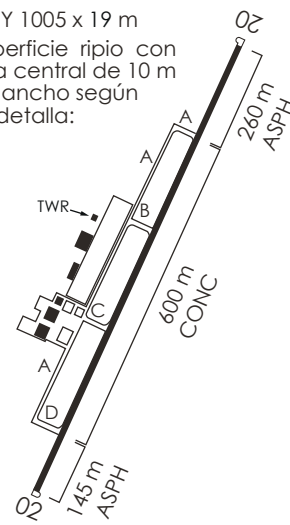

DASA / SECCIÓN AIB-MAP

RUTAS VISUALES RWY 02**1.- SALIDAS:**

a) NORTE:

Desde RWY 02 ascenso rumbo eje de pista posterior mantener ESTE Ruta V-505 hasta Puerto Varas posterior según instrucción ATC.

Comunicaciones: LA PALOMA INFORMACIÓN hasta 1,5 NM SUR de SCPV, luego PUERTO MONTT RADAR.

b) SUR Vía Pelluco:

Desde RWY 02 ascenso rumbo eje de pista posterior viraje derecha DCT Pelluco y posterior ascender según instrucción ATC.

Comunicaciones: LA PALOMA INFORMACIÓN hasta Pelluco luego PUERTO MONTT RADAR.

c) OESTE:

Desde RWY 02 ascenso rumbo eje de pista hasta La Vara posterior viraje izquierda directo a Lagunitas posterior según instrucción ATC.

Comunicaciones: LA PALOMA INFORMACIÓN hasta Cardonal, luego PUERTO MONTT TORRE

d) SUROESTE:

Desde RWY 02 ascenso rumbo eje de pista posterior viraje izquierda directo Isla Tenglo, luego según instrucción ATC.

Comunicaciones: LA PALOMA INFORMACIÓN hasta Isla Tenglo, luego PUERTO MONTT RADAR.

e) SURESTE:

Desde RWY 02 ascenso rumbo eje de pista posterior viraje derecha directo Chamiza posterior según instrucción ATC.

Comunicaciones: LA PALOMA INFORMACIÓN hasta Chamiza, luego PUERTO MONTT RADAR.

2.- LLEGADAS:

a) SUR:

Directo para interceptar final a RWY 02.

Comunicaciones: PUERTO MONTT RADAR hasta lateral Isla Maillen, luego LA PALOMA INFORMACIÓN.

b) SURESTE:

Desde Chamiza directo Pelluco para iniciar básica derecha a RWY 02.

Comunicaciones: PUERTO MONTT RADAR hasta lateral Chamiza, luego LA PALOMA INFORMACIÓN

c) OESTE:

Desde Cardonal directo básica izquierda a RWY02.

Comunicaciones: PUERTO MONTT TORRE hasta Cardonal, luego LA PALOMA INFORMACIÓN

d) NORTE:

e) Desde el aeródromo el Mirador de Puerto Varas SCPV mantener OESTE Ruta V-505 para ingresar a circuito de tránsito izquierdo RWY 02.

Comunicaciones: PUERTO MONTT RADAR hasta 1,5 NM SUR de SCPV, luego LA PALOMA INFORMACIÓN

ZONAS DE INSTRUCCIÓN DE VUELO VFR, CLUB AÉREO DE PTO. MONTT Y PTO. VARAS:

- ZONA VARAS: Cerro la Fabrica, ribera sur Lago Llanquihue, Río Pescado, Río Camahueto, Sector Tres piedras.

- ZONA ALERCE: Sector Tres Piedras, ladera weste Volcán Calbuco, final ruta V-625.

- ZONA CHAMIZA: Final ruta V-625, ladera sur-weste Volcán Calbuco, Cordillera Quillaipe, Chamiza.

- Todo vuelo de instrucción en dichas zonas, deberá ser coordinado con La Paloma INFO en 127.3 MHz.

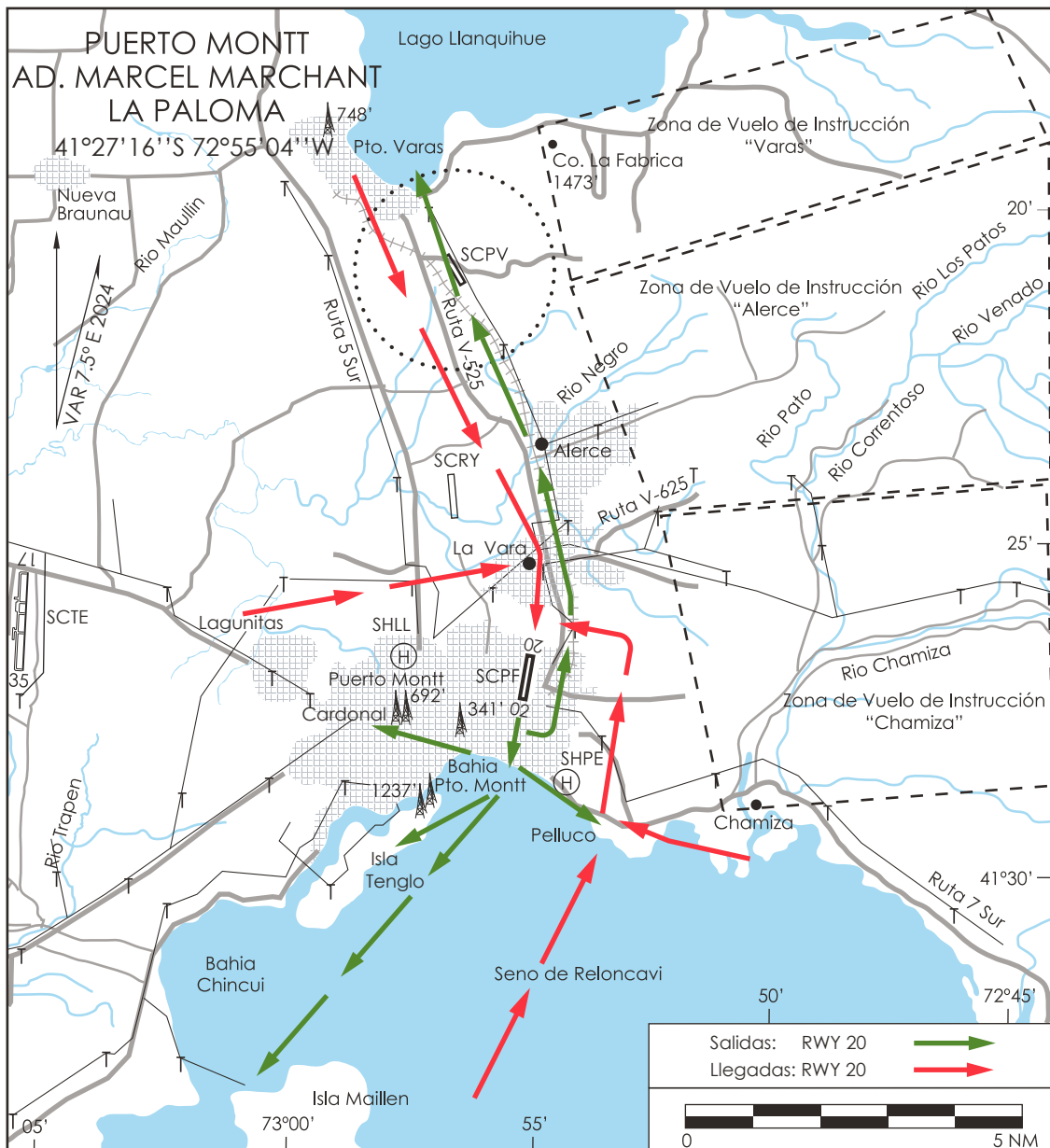

RUTAS VISUALES RWY 20

ELEVACION AERÓDROMO:
367 FT (112 m)

RESISTENCIA:
6600 Kg en faja de 10 m centrales, resto 5700 Kg.

COMUNICACIONES:
LA PALOMA INFO 127.3

PTO. VARAS TIBA 122.1 MHz, RDO 1.5 NM centrado en ARP de SCPV (41 20 58 S / 72 56 48 W) y bajo 2000 FT altitud.

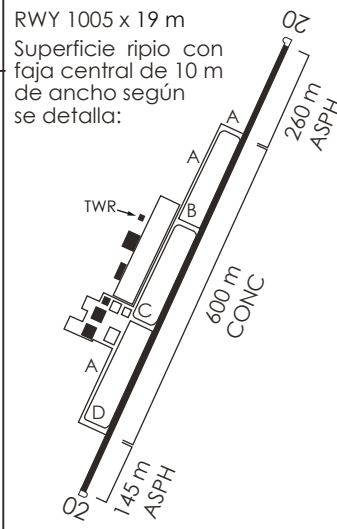

DASA / SECCIÓN AIB-MAP

RUTAS VISUALES RWY 20**1.- SALIDAS:**

a) SUR:

Desde RWY 20 ascenso rumbo eje de pista hasta cruzar línea de costa posterior directo ribera OESTE Isla Maillen y ascender según instrucción ATC.

Comunicaciones: LA PALOMA INFORMACIÓN hasta línea de costa, luego PUERTO MONTT RADAR

b) SURESTE:

Desde RWY 20 ascenso rumbo eje de pista posterior viraje izquierda directo Pelluco posterior según instrucción ATC.

Comunicaciones: LA PALOMA INFORMACIÓN hasta Pelluco, luego PUERTO MONTT RADAR

c) SUROESTE:

Desde RWY 20 ascenso rumbo eje de pista posterior viraje derecha directo Isla Tenglo posterior según instrucción ATC.

Comunicaciones: LA PALOMA INFORMACIÓN hasta Isla Tenglo, luego PUERTO MONTT RADAR o PUERTO MONTT TORRE según corresponda.

d) OESTE:

Desde RWY 20 ascenso rumbo eje de pista posterior viraje derecha directo hasta Cardonal posterior según instrucción ATC.

Comunicaciones: LA PALOMA INFORMACIÓN hasta Cardonal, luego PUERTO MONTT TORRE

e) NORTE:

Desde RWY 20 ascenso rumbo eje de pista posterior viraje izquierda mantener ESTE Ruta V-505 ascenso hasta aeródromo El Mirador de Puerto Varas y luego según instrucción ATC.

Comunicaciones: LA PALOMA INFORMACIÓN hasta 1,5 NM SUR de SCPV, luego PUERTO MONTT RADAR

2.- LLEGADAS:

a) SUR vía Pelluco:

Desde ribera ESTE Isla Maillen directo Pelluco, para ingresar a circuito de tránsito izquierdo RWY 20. Comunicaciones:

PUERTO MONTT RADAR hasta sector Isla Maillen, luego LA PALOMA INFORMACIÓN.

b) SURESTE:

Desde Chamiza directo Pelluco para ingresar a circuito de tránsito izquierdo RWY 20. Comunicaciones: PUERTO MONTT

RADAR hasta Chamiza, luego LA PALOMA INFORMACIÓN.

c) OESTE: Desde Lagunitas directo sector La Vara para interceptar final RWY 20. Comunicaciones: PUERTO

MONTT TORRE hasta Cardonal, luego LA PALOMA INFORMACIÓN.

d) NORTE:

Desde el aeródromo El Mirador de Puerto Varas SCPV mantener al OESTE Ruta V-505 para interceptar final RWY 20.

Comunicaciones: PUERTO MONTT RADAR hasta 1,5 NM SUR de SCPV, luego LA PALOMA INFORMACIÓN

ZONAS DE INSTRUCCIÓN DE VUELO VFR, CLUB AÉREO DE PTO. MONTT Y PTO. VARAS:

- ZONA VARAS: Cerro la Fabrica, ribera sur Lago Llanquihue, Río Pescado, Río Camahueto, Sector Tres piedras.

- ZONA ALERCE: Sector Tres Piedras, ladera weste Volcán Calbuco, final ruta V-625.

- ZONA CHAMIZA: Final ruta V-625, ladera sur-weste Volcán Calbuco, Cordillera Quillaípe, Chamiza.

- Todo vuelo de instrucción en dichas zonas, deberá ser coordinado con La Paloma INFO en 127.3 MHz.