

ELEVACION AERODROMO

1555 Ft (474 m)

RESISTENCIA

RWY 17R/35L: PCN 115 F/D/W/T

RWY 17L/35R: PCN 63 F/B/W/T

COMUNICACIONES

SANTIAGO TWR 118.1 MHZ / 118.35 MHZ

SANTIAGO GNDC W122.5 / 122.6 MHZ

SANTIAGO GNDC E 122.2 / 122.6 MHZ

SANTIAGO RDR 122.4 MHZ / 119.7 MHZ

ATIS DEP 132.7 MHZ

ATIS ARR 132.1 MHZ

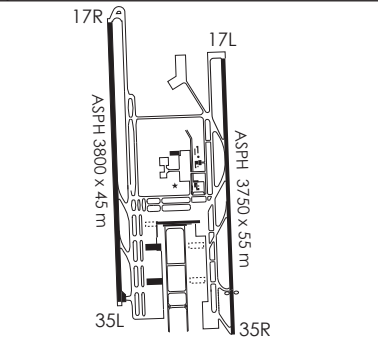

DASA / SECCIÓN AIS-MAP

SCEL VAC D G A C 03 DICIEMBRE 2020

CAMBIO: INFO SUP AIP S8 AMDT 86 AP A. MERINO B. / SANTIAGO
 Change: INFO SUP AIP S8